

中国山东考古发现的南方瓷器 (以11-14世纪为中心)

刘 延 常^{※1} 魏 泽 华^{※2}
孟 杰^{※3} 杨 小 博^{※4}
吴 立 国^{※5}

11—14 世纪，山东地区大抵为北宋、金和元代统治时期。山东陆域面积约 15.72 万平方公里，位于中国自西向东逐次降低的三级地势阶梯中的最低一级阶梯上，地貌以山地、丘陵和平原为主，其中山地丘陵约占全省面积的 37.45%，主要分布于山东中南部及东部；平原约占 62.55%，分布于省境北、西部，对山地丘陵呈半包围之势。

山东海洋资源得天独厚，山东半岛东突于黄、渤海间，北隔渤海海峡，与辽东半岛遥相对峙。海岸线长约 3345 公里，占全国六分之一，近海海域面积 15.95 万平方公里，略大于陆地面积。内陆水系发达，流域面积 50 平方公里以上。河流 1049 条，在山东入海的有 300 多条。黄河流经山东 9 市 25 县，山东境内全长 628 公里。京杭大运河贯穿山东 5 市 18 县（市、区），全长近 643 公里，占京杭大运河总长度的三分之一。

优越的地理环境，为古代山东的海路和内河运输等水路交通提供了便利。宋金时期，大运河山东段因为地势较高、水源问题和黄河泥沙的淤塞，一直不能正常通航，在政府和商业运输过程中发挥的作用有限，因而宋金政府更加重视海路运输。北宋在密州板桥镇（后升为胶西县，今胶县）设立当时北方唯一一处市舶司。南宋与金长期军事对峙，但双方在边境地区设立榷场，互通有无，山东的榷场就设在密州胶西县（原板桥镇）。元代更加重视大运河的运输，统一全国后，元政府积极组织开凿、疏浚运河，并把南北贯通后的大运河作为经济往来和商业发展的重要运输线，在运河沿线设立了许多地方理财机构。除内水运输外，元政府也重视海运，先后开辟三条南北方海运航线，山东均为航线必经之地。

宋元时期是古代中国陶瓷手工业发展的高峰之一，以江西景德镇窑、吉州窑、浙江龙泉窑等为代表的南方窑场的瓷器，以其质优价廉而行销海内外，其中在国内不仅在南方各省流行，且在河北、北京、辽宁、内蒙等广大的北方地区也畅销不衰。山东地处南下江浙、北上京津航道的咽喉要道，近年来，随着山东水下考古工作的不断推进，也发现了为数不少的南方瓷器，其中主要是景德镇窑、吉州窑和龙泉窑的瓷器。

※ 1, ※ 2, ※ 3, ※ 4 山东省水下考古研究中心

※ 5, 临淄齐文化博物院

一、考古发现南方瓷器

两宋时期南方瓷器的出土地点多在胶东沿海地区，内陆的沂水、临淄、新泰有少量出土，认为“两宋时期山东地区所出土的南方瓷器大部分是通过海路运输进入山东的。元代，山东地区曾出土南方瓷器的 11 个地点中，除莱州在海边外，其余均分布在运河两岸和与运河相接的清河流域，认为元代南方瓷器主要是通过运河运输；宋元时期，山东地区发现南方瓷器主要产自景德镇窑和龙泉窑。”

近年来，山东省水下考古研究中心及兄弟单位围绕“海上丝绸之路”研究课题，广泛开展垦利海北遗址、广饶县实验一小傅家路校区墓地考古发掘及山东沿海水下文物资源调查等考古工作，在沿海及内陆均取得了一些新发现。

（一）沿海地区

1. 胶州板桥镇遗址（宋金元）¹

板桥镇遗址位于今胶州老城区地下，其范围大致南至云溪河南岸徐州路，北至胶州路，东至湖州路以东 200 米，西至惠州路。2009 年青岛市文物保护考古研究所联合胶州市博物馆对胶州板桥镇遗址进行了抢救性发掘工作。揭露出两组规模宏大的宋代建筑基址，结合历史文献，推测该遗址为北宋板桥镇某官署或仓储遗迹，充分显示了当年古板桥镇作为重要的对外贸易口岸的历史。整个遗址共出土瓷器残片数十万片，这些瓷器生产使用时代最早可上溯到唐、五代时期，晚则到清、民国时期，其中以宋、金、元三个时期为主，瓷器釉色各异，来自不同窑口，既有淄博窑的粉缸瓷，也有大量产自定窑、磁州窑、钧窑、耀州窑、龙泉窑、景德镇窑、吉州窑、建窑等窑口的产品。本次考古还出土了铁钱、铜钱、建筑构件等门类众多的文物，这些都为我们研究古板桥镇和青岛地区的历史文化，尤其为研究胶州城市发展史提供了极为重要的实物资料。

（1）景德镇窑系青白瓷（图一，1-9）

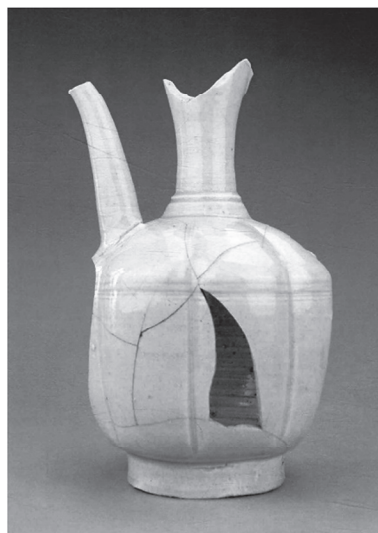

图一，1 宋青白釉瓜棱执壶（底径 8.6、残高 23 厘米）

细长颈，瓜棱腹，圈足，曲流细长。除器底外全器施青白釉。

1 青岛市文物保护考古研究所：《胶州板桥镇遗址考古文物图集》，北京：科学出版社，2014 年。



图一, 2 宋青白釉盒
 (口径 4.2、底径 4、高 2.4 厘米)
 缺盖, 扁圆形, 瓜棱状。口及底露胎, 外壁施青白釉。



图一, 3 宋青白釉高足杯
 (口径 7、足径 3.4、足高 1.5、器高 4.9 厘米)
 侈口, 弧腹下收, 喇叭口足。施青白釉, 圈足内底无釉。



图一, 4 宋青白釉高足碗
 (口径 10.5、底径 4、器高 6.5、足高 1.5 厘米)
 侈口, 弧腹较深, 高圈足。胎薄质细, 通体施青白釉。



图一, 5 宋青白釉花口出筋碗
 (口径 9.5、足径 3.2、器高 5.8、足高 1.6 厘米)
 花式口, 沿外撇, 斜直腹, 内壁有五道压印痕, 高圈足。



图一, 6 宋代青白釉花口盘
 (口径 10.6、底径 4、高 2.6 厘米)
 六出葵口, 弧腹, 平底, 器内壁花口出筋。通体施青白釉。



图一, 7 宋代青白釉花口出筋碗
 (口径 10.6、底径 4.8、高 2.2 厘米)
 敞口, 浅腹, 平底。全器施青白釉, 内地有印花。



图一，8 宋代青白釉枕
（残长 11.5、残宽 8.5、厚 0.3-1 厘米）
枕面有模印图案，施青白釉。



图一，9 宋代青白釉器底
（残高 8 厘米）
底足莲瓣纹，施青白釉，底部露胎。

(2) 龙泉窑系青瓷 (图二, 1-9)



图二，1 宋代青釉碗
（口径 13.6、足径 6、器高 3.8、足高 0.8 厘米）
盘口，浅腹，圈足，内底刻划梳篦纹。全器施釉，釉色泛黄。



图二，2 宋代青釉莲瓣纹碗
（口径 18.4、底径 6.2、高 7.5 厘米）
残缺近半，灰白色胎，全器施粉青色釉，外壁刻莲瓣纹。

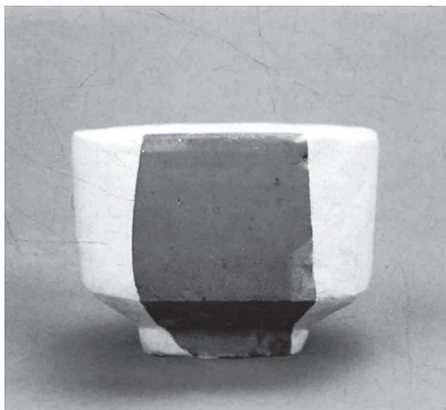

图二，3 元代青釉杯
（口径 6.4、足径 3.4、器高 4.9、足高 0.6 厘米）
直口，直腹至底折收，圈足，挖足过肩，施青釉。

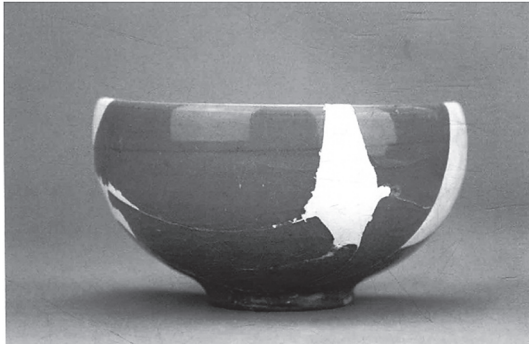

图二, 4 元代青釉钵
(口径 16.4、足径 4.6、足高 0.5、高 6.4 厘米)
敛口, 弧腹较深, 圈足, 灰白色胎, 全器施青釉。



图二, 5 元代青釉钵
(口径 12、底径 5.6、高 7 厘米)
微敛口, 弧腹斜收, 圈足, 挖足过肩, 灰白色胎, 全器施青釉。

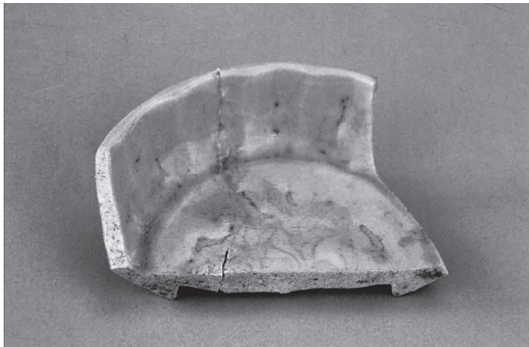

图二, 6 元代青釉蔗段洗
(口径 11.6、底径 6.2、高 3.8 厘米)
残缺大半。内底印花, 器身呈蔗段状, 施豆青釉。

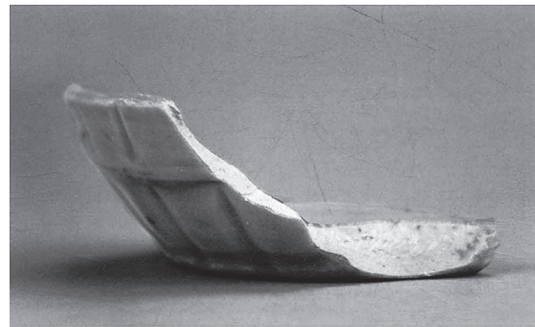

图二, 7 元代青釉蔗段洗
(口径 18.4、底径 6.2、高 7.5 厘米)
残缺大半。器身呈蔗段状, 内底光素, 施豆青釉。



图二, 8 元代青瓷盘
(口径 12、底径 5、高 3 厘米)
宽沿上卷, 腹部斜收, 圈足。灰白色胎, 施青釉。

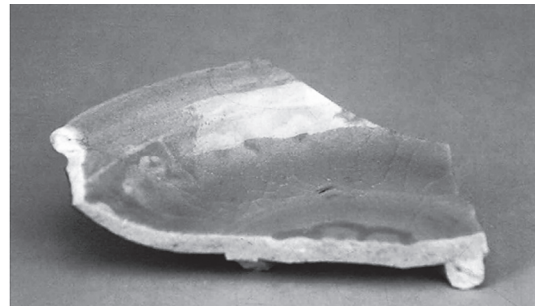

图二, 9 元代青釉盘
(口径 16.6、底径 6.6、高 3 厘米)
残缺大半。敞口, 浅腹, 圈足, 内底模印花纹, 施青釉。

2. 垦利海北遗址（宋金元）²

海北遗址位于今垦利县胜坨镇海北村村北, 遗址东西长 390 米, 南北宽 225 米, 面积 87000 平方米。2019 年至 2021 年, 山东省水下考古研究中心先后三次对其进行考古发掘, 发现有大量瓷器及建筑遗存, 初步判断海北遗址为一处宋元时期码头遗址。遗址出土各类遗物 857 余件, 其中瓷器类型主要有碗、罐、灯、盘、碟等, 有定窑的白瓷、耀州窑的青瓷、景德镇的影青瓷、临汝窑的青瓷, 以及山东淄博窑的瓷器。

² 实物现存山东省水下考古研究中心。

景德镇窑系青白瓷器形有碗、粉盒、瓷碟、器盖等，时代为北宋晚期至南宋时期，主要以碗类居多，据不完全统计，出土的碗底多达 200 多件。有的青白瓷碗底有朱书或墨书字体，目前所见到的有“力”“兵”“王”“张丘”“徐”“个”等（图三，1-8）。



图三，1 宋代青白釉高足碗
尖圆唇，微卷沿，鼓腹，高圈足，施青白釉。



图三，2 宋代青白釉碗
圆唇，敞口，弧腹，圈足，施青白釉。

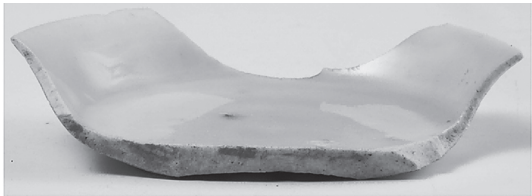

图三，3 宋代青白釉瓷碟
侈口、弧腹、卧足，施青白釉。

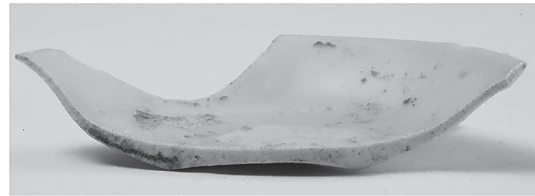

图三，4 宋代青白釉瓷碟
侈口、弧腹、卧足，施青白釉。



图三，5 宋代青白釉粉盒

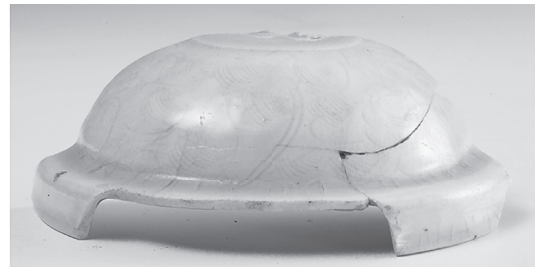

图三，6 宋代青白釉器盖



图三，7 宋代墨书碗底



图三，8 宋代墨书碗底

3. 日照市岚山区新华村遗址（宋金元）³

新华村遗址位于日照市岚山区新华村东 1 公里处，现省道青赵线以北，巨峰河以西区域。2022 年 8 月至 10 月，山东省水下考古研究中心组织开展岚山区新华村遗址的考古发掘工作。初步确定了遗址的性质与年代。年代以金代为主。遗迹、遗物丰富。遗迹主要有灰坑、沟、井、灶、窑、墓葬。遗物主要有瓷器、陶器、骨器、石器、铜器等。瓷器器型涵盖：碗、碟、杯、瓶、盏、罐、文房用具及动物造型等，且窑口较为丰富，涵盖磁州窑、龙泉窑、湖田窑、耀州窑、定窑。反映了宋金元时期该地区与外界有着频繁的贸易往来和文化交往，此外，发现的陶器不仅生活用具丰富，还有大量的瓦片、砖块等精美的建筑构件，进一步证明此处曾存在规格较高的建筑，推断这里应是一处与码头贸易相关的遗址，宋元时期遗址在周边地区为首次发现，为深入研究该地区古代港口、聚落、经济、文化等提供了重要资料。

(1) 景德镇窑系青白瓷（图四，1-6）

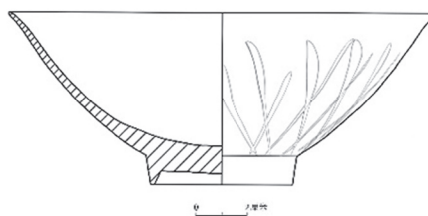

H14:170
口径: 16.7cm
底径: 5.7cm
高6.7cm

图四，1 宋代青白釉刻花碗

敞口，圆唇，直腹斜收，圈足，青白釉泛灰色，釉面开冰裂纹，外壁刻划莲瓣纹，莲瓣较尖，应为湖田窑烧造。

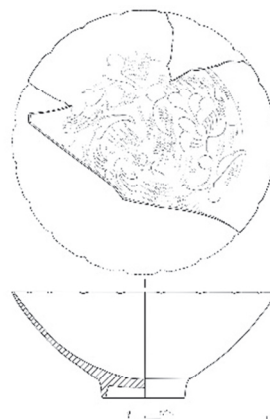
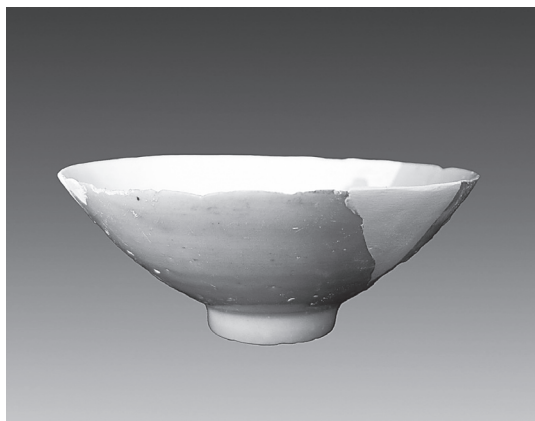

H14:170
口径: 16.7cm
底径: 5.7cm
高6.7cm

图四，2 宋代青白釉刻花碗

花口，尖唇，弧腹，圈足，通体施青白釉，器内壁饰有花卉纹，应为湖田窑烧造。

³ 实物现存山东省水下考古研究中心。

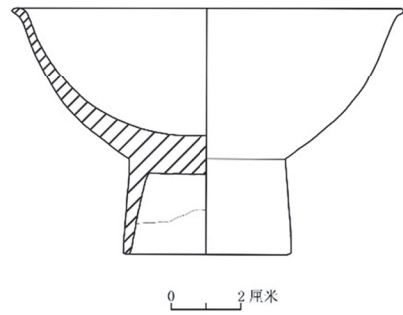

图四, 3 宋代青白釉高足盞
圆唇微外卷, 敞口, 鼓腹, 高圈足, 釉色呈青绿色, 唯足底露胎, 应为湖田窑烧造。

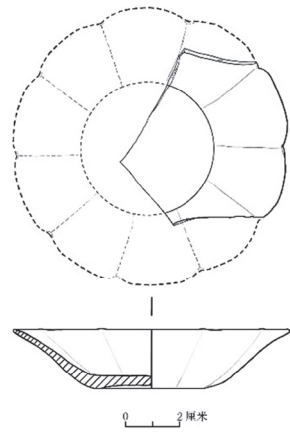
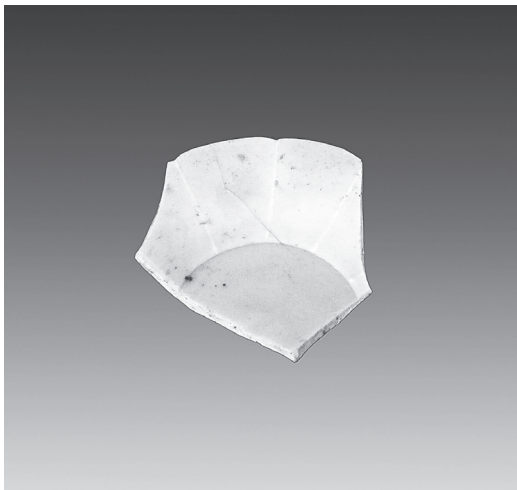

图四, 4 宋代青白釉碟
花口, 尖圆唇, 斜直腹, 卧足, 花瓣形壁, 碟内有凸脊, 通体施青白釉, 应为湖田窑烧造。

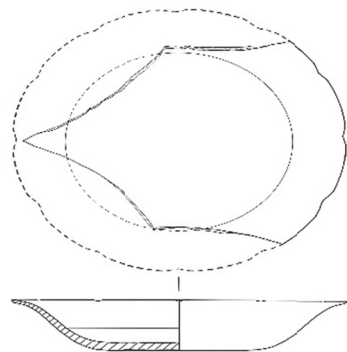
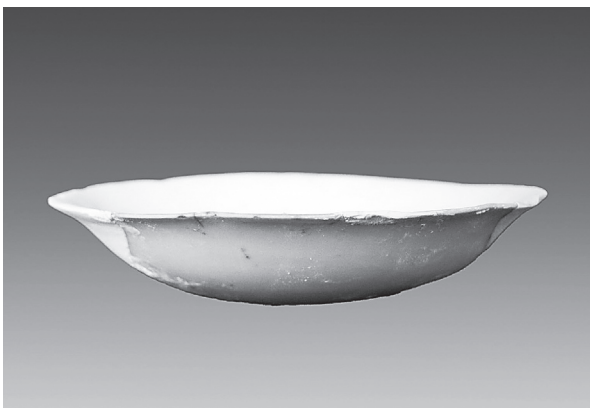

图四, 5 宋代青白釉碟
花口, 圆唇, 弧腹, 卧足, 通体施青白釉, 足底露胎, 制作规整, 应为湖田窑烧造。

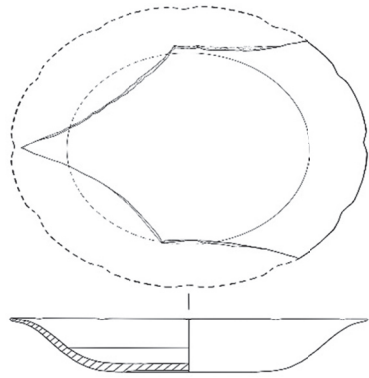

图四, 6 宋代青白釉粉盒盖
整器呈八瓣瓜棱状, 母口, 直腹壁上内弧收, 平顶, 顶部模印纹饰, 白胎, 青白釉泛绿色, 应为湖田窑烧造。

(2) 龙泉窑系青瓷 (图五, 1-4)

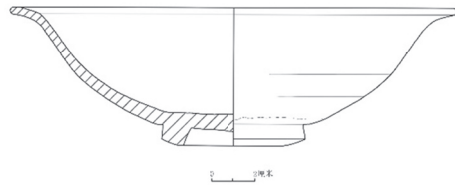
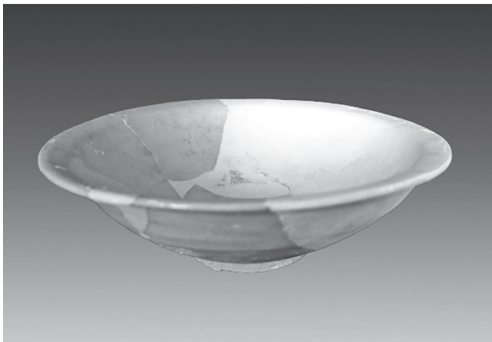

图五, 1 宋代青釉碗
圆唇, 撇口, 曲腹斜收, 圈足, 通体施青白釉不及底, 应为龙泉窑系窑烧造。



图五, 2 宋代青釉盏
通体施青釉, 应为龙泉窑系窑烧造。

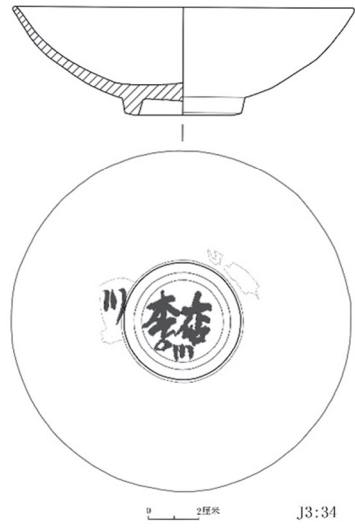
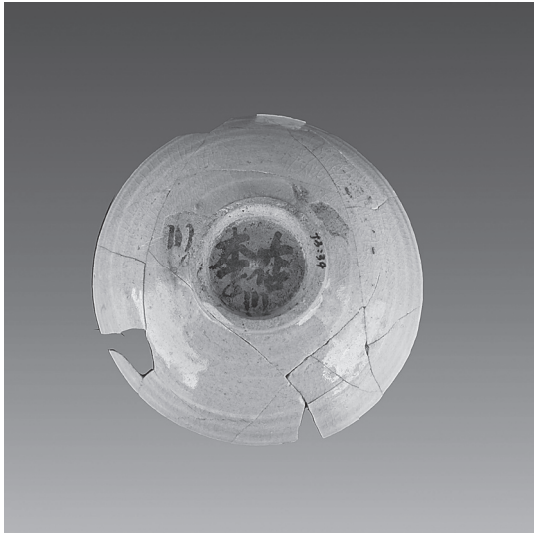

图五, 3 宋代青釉碗

敞口，圆唇，弧腹，圈足，通体施青釉，底足露胎，圈足内有墨书“李店”，应为龙泉窑系窑烧造。

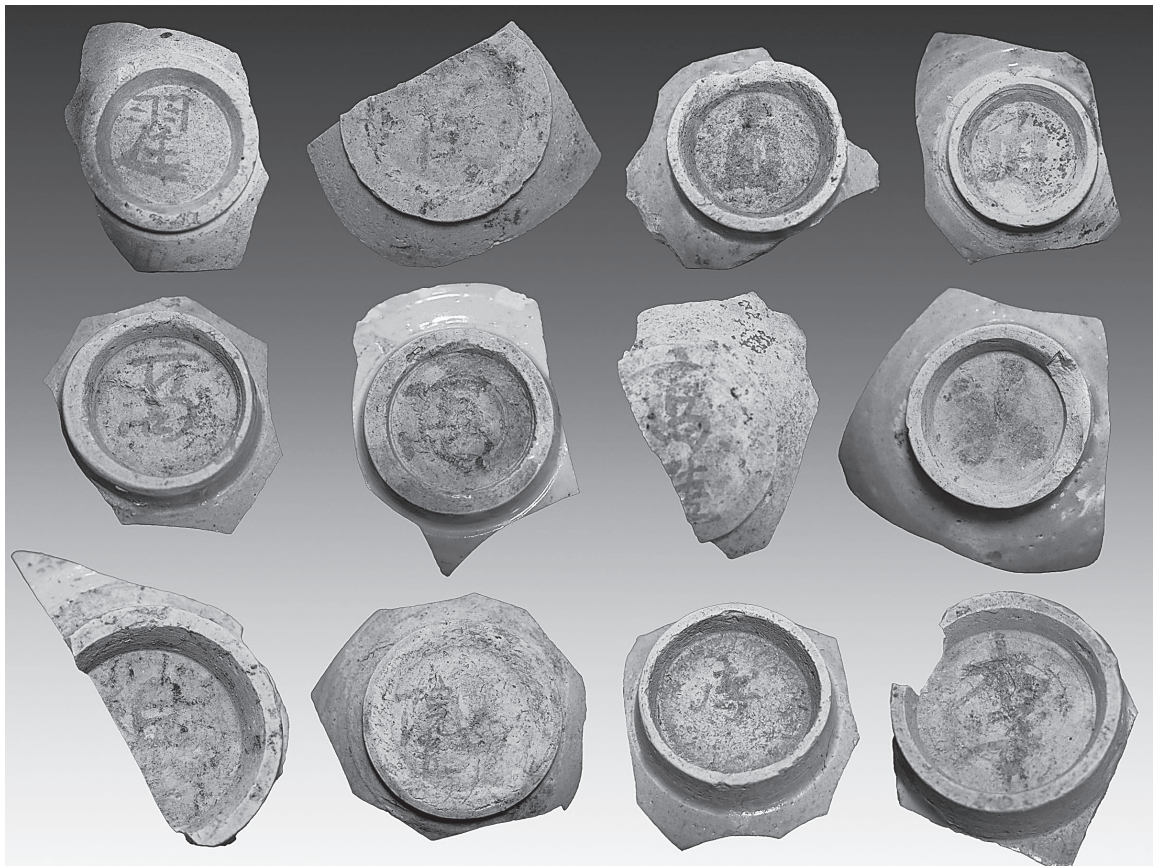

图五, 4 宋代青釉墨书碗底

4. 蓬莱沉船（元）⁴

1984年和2005年，蓬莱水城小海开展两次清淤工程，清淤过程共发现11处残船遗迹，出土陶茧形壶、褐釉罐、青花小碗、青瓷碗、白瓷碗、茶叶末釉碗等大量瓷器。其中蓬莱沉船一号船内出土的青瓷高足杯（图六，1）、青瓷碗（图六，2）应为元代龙泉窑生产。



图六，1 元代青瓷高足杯
（高10、口径12、足径4厘米）
口外撇，圆唇，鼓腹，竹节式高足，
灰青釉，现藏蓬莱古船博物馆。



图六，2 元代青瓷碗
（高6.3、口径22.5、足径6厘米）
敞口，圆唇，曲腹，矮圈足。灰胎，豆青釉，现藏蓬莱古船博物馆。

5. 茌平府前广场遗址（宋金元明）⁵

茌平区御路智慧停车场（府前广场遗址）位于聊城市茌平区城区中心位置，项目所在原为茌平区粮食局及相关居民区，2020年茌平区在此规划建设御路智慧停车场，项目前期土方挖掘中发现地下埋藏有文物，按照相关规定，2020年4月-5月，山东省文物考古研究院组织队伍对项目用地范围进行了考古勘探。勘探过程中不局限于现有委托范围，注重对遗址整体分布范围及主要遗迹的追踪和探识，根据遗迹走向逐步扩大勘探面积，最终探出古代城圈一座。城址近方形，南北长约560米，东西宽约550米，总面积约30万平方米。2020年12月，山东省文物考古研究院组成茌平府前广场遗址考古队，对项目用地区域进行发掘，实布5×10m探方（含虚拟探方）约88个，实际发掘面积约4400平方米，清理灰坑、房址、灶、井、沟、路、水池等各类遗迹700余处，出土铜、瓷、陶、骨、石、玻璃等各类文物标本约2000余件。发掘表明，此处人类活动较为频繁，时代主要包括宋、金、元、明时期，初步判定遗址所在应为当时的茌平县城。

北宋中晚期-金代遗迹主要分布于人防工程区域，地下停车场北区有零散灰坑遗迹。宋金遗迹主要有灰坑、房址、蓄水池、灶等，还发现有大面积垫土、粮食抛洒区、低洼地。出土器物以瓷器、陶器为主，瓷器主要为白瓷、青瓷，白瓷器以磁州窑产品为主，有壶、罐、碗、盆、盘、钵、灯盏、瓷塑玩具、枕等，碗最多。青瓷器以临汝窑、耀州窑产品为主，有盏、碗、盘等，盏最多。还发现有定窑细白瓷、景德镇窑青白瓷产品，另有酱釉、柿红釉、黑釉、三彩等产品。瓷器装饰技法有刻划花、点彩、模印等。出土陶器以灰陶、红陶为主，器形有盆、罐、盘、扑满、箸筒、柳斗罐、釜等。盆类器物大多内壁用红彩或黑彩装饰。铜器以铜钱为主，年代包括唐、宋、金三个时期，另有少量铜钗。

元代遗迹集中在停车场北区、南区，主要有房址、道路、灰坑等。出土遗物以瓷器为主，有白地褐彩白瓷、白地黑花白瓷、青釉瓷、黑釉瓷等，器型有碗、盘、盆、罐、灯盏等，窑口有钧窑、磁州窑、龙泉窑。

4 山东省水下考古研究中心：《海岱遗珍——山东出水文物汇编》，北京：文物出版社，2019年。
5 实物现存山东省文物考古研究院。

(1) 景德镇窑系青白瓷 (图七, 1-2)

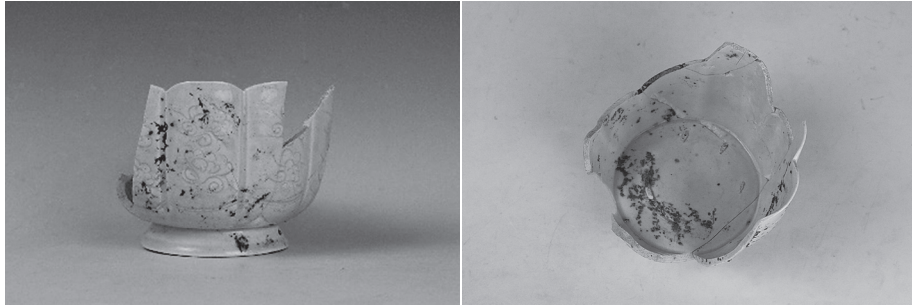

图七, 1 宋代青白瓷温碗

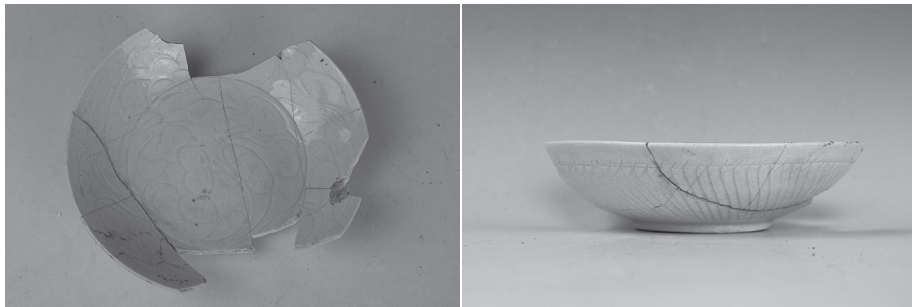

图七, 2 宋代青白瓷盘

(2) 龙泉窑系青瓷 (图八, 1-3)



图八, 1 元代龙泉窑青瓷蔗段洗



图八, 2 元代龙泉窑青瓷香炉



图八, 3 元代龙泉窑青瓷碗

6. 山东沿海水下文物资源调查（元）⁶

2021年3月，山东省水下考古研究中心在威海市开展明清海防遗址调查工作。期间在荣成市东南海域现场采集出水大量元代青瓷片，以瓷碗底为主，有少量盆、瓶等大型器物残片，其中大量为龙泉窑（图九，1-4）、景德镇窑瓷器。



图九, 1 采集元代青瓷碗



图九, 2 采集元代青瓷盆残片

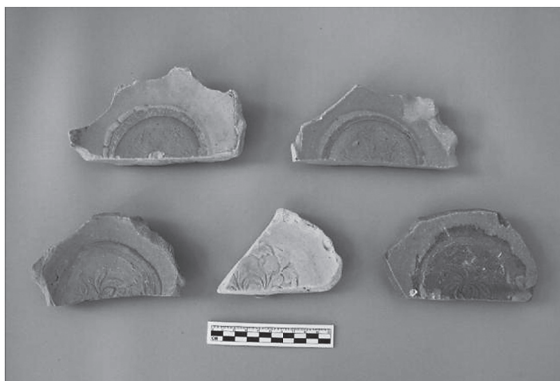

图九, 3 采集元代花卉纹青瓷碗底



图九, 4 采集元代双鱼纹青瓷碗底

6 实物现存山东省水下考古研究中心。

7. 征集发现（宋金元）⁷

蓬莱海域征集出水的器物，有罐、壶、瓶、碗等，与绥中三道岗沉船及韩国新安沉船出土的器物都有相似。其中相当部分属于磁州窑系或钧窑系，也有一部分韩瓶可能属于福建或宜兴窑口。此外，威海地区征集数量众多的韩瓶，其形制可能与南方江苏、江西窑口有关。

(1) 景德镇窑系青瓷（图十，1-3）



图十，1 元代青瓷碗
（高 7.6、口径 15.6、足径 6 厘米）
1984 年蓬莱水城小海清淤出土，现藏蓬莱古船博物馆



图十，2 元代青瓷碗
（高 8、口径 15.5、足径 5.5 厘米）
1984 年蓬莱水城小海清淤出土，现藏蓬莱古船博物馆



图十，3 元青瓷高足杯
（高 10.5、口径 11、足径 3.5 厘米）
1984 年蓬莱水城小海清淤出土，现藏登州博物馆

7 王守功：《山东菏泽元代沉船发掘简报》，《文物》2016 年第 2 期。

(2) 南方其他窑口瓷器 (图十一)



图十一 元代酱釉双系韩瓶
(高 20、口径 4.5、底径 4.5 厘米)
蓬莱海域出水, 烟台市博物馆征集, 现藏烟台市博物馆

(二) 运河沿线

1. 菏泽沉船 (元)⁸

2010年9月17日, 山东菏泽国贸中心建筑工地在修筑地基过程中发现一艘古代沉船。船体残长21、宽4.82、高1.8米, 船体由12道舱壁板分隔为12个船舱。随古船出土的器物共有200多件。典型瓷物有元代青花龙纹梅瓶、钧窑影青釉杯盏等, 包括景德镇、龙泉窑、钧窑、磁州窑等窑系瓷器。

(1) 景德镇窑系青白瓷 (图十二, 1-5)



图十二, 1 元青花龙纹梅瓶
(高 42.5、口径 6.3、底径 14.6 厘米)
2011年菏泽古船出土, 现藏菏泽市博物馆

8 王守功:《山东菏泽元代沉船发掘简报》,《文物》2016年第2期。



图十二, 2 元青花鱼藻纹高足碗
 (高 11.5、口径 17、足径 6.5 厘米)
 2011 年菏泽古船出土, 现藏菏泽市博物馆



图十二, 3 元青花青花凤纹盘
 (高 2、口径 15.6、底径 13 厘米)
 2011 年菏泽古船出土, 现藏菏泽市博物馆



图十二, 4 元代白瓷刻花龙纹盘
 (高 5、口径 30.5、底径 23.2 厘米)
 2011 年菏泽古船出土, 现藏菏泽市博物馆



图十二, 5 元代青白瓷堆塑龙纹高足杯
 (高 11、口径 12.8、足径 4、柄高 5 厘米)
 2011 年菏泽古船出土, 现藏菏泽市博物馆

(2) 龙泉窑系青瓷 (图十三, 1-5)



图十三, 1 元代青瓷玉壶春瓶
(高 27.6、口径 7.5、足径 7.7 厘米)
2011 年菏泽古船出土, 现藏菏泽市博物馆



图十三, 2 元代青瓷单耳杯
(高 4.1、口径 7.6、足径 4.7 厘米)
2011 年菏泽古船出土, 现藏菏泽市博物馆



图十三, 3 元代青瓷印花牡丹纹盘
(高 5.7、口径 33、足径 21.5 厘米)
2011 年菏泽古船出土, 现藏菏泽市博物馆



图十三, 4 元代青瓷花口高足杯
(高 8.6、口径 12.6、足径 4.6 厘米)
2011 年菏泽古船出土, 现藏菏泽市博物馆



图十三, 5 元代青瓷菊花纹高足杯
(高 9.5、口径 12.7、足径 4 厘米)
2011 年菏泽古船出土, 现藏菏泽市博物馆

2. 聊城沉船（元）⁹

2002 年, 聊城市文物局在对京杭大运河聊城城区段进行疏浚时发现了一艘元代沉船残骸, 船底舱内出土了 4 件瓷器, 包括青瓷高足杯、青瓷碗、褐釉韩瓶等, 窑口包括龙泉窑及北方瓷系。

(1) 龙泉窑青瓷（图十四, 1-2）



图十四, 1 元代青瓷高足杯
(残高 6.8、圈足径 3.4 厘米)
现藏聊城中国运河文化博物馆

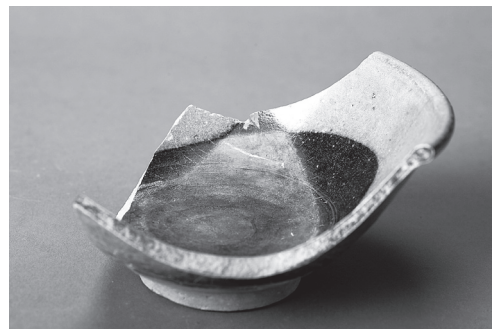

图十四, 2 元代青瓷碗
(高 7.5、底径 6.2 厘米)
现藏聊城中国运河文化博物馆

(2) 南方其他窑口瓷器（图十五）



图十五 元代酱釉韩瓶
(高 18.3、口径 3.7、底径 4.1 厘米)
现藏聊城中国运河文化博物馆

9 山东省水下考古研究中心：《海岱遗珍——山东出水文物汇编》，北京：文物出版社，2019 年。

3. 德州陵城区贺家村墓地¹⁰

贺家村墓地位于德州陵城区临齐街道贺家村东侧。总面积约 10000 平方米。为配合陵城区韩国汽车配件产业园项目，10 月至 2020 年 1 月山东省文物考古研究院对该墓地进行抢救性发掘。共清理墓葬 76 座，有砖式墓和土坑墓两种，时代为东汉晚期和明代。明代墓葬位于墓地东部和西部，是该墓地主体，共清理 66 座，应是至少属于两个家族的家族墓地。从墓地规模、墓室装饰程度、出土随葬品分析，墓主应是有一定经济实力的庶民。尤其是东部砖室墓由北向南按左昭右穆次排列七世，在昭穆排列第一世墓前（M8），还筑有祭台（有文献亦称明堂），这在路北地区是首次发现。

明代砖式墓中出土龙泉窑瓷器 20 余件，釉质类玉，玻璃质感强，且器型多样。是近几十年来山东一次性出土龙泉窑瓷器较多的一次。本次发掘地德州陵城距运河不远，应考虑因为京杭运河的便利交通促进了该商品的流通。这对研究运河文化及交通对商品的长途流通和周边的影响都具有重要意义。图十六，1-4 为考古发现的龙泉窑系青瓷。



图十六，1 元代青瓷高足杯



图十六，2 元代青瓷碗



图十六，3 明初青瓷印花八角盘



图十六，4 元代青瓷碗

4. 京杭大运河南旺分水枢纽工程及龙王庙古建筑群¹¹

汶上县位于山东省西南部，隶属于济宁市。东临兖州、宁阳，西连梁山、嘉祥，南据三湖（南旺湖、马踏湖、蜀山湖）。汶上南旺分水枢纽工程是元代修建的会通河济宁天井闸分水工程，是中国水利规划设计的一个成功典范。至元十三年，丞相伯颜攻占南京临安（今杭州）后，上书朝廷“今南北混一，宜穿凿河渠，令四海之水相通。远方朝贡京师者，皆由此致达，诚国家永久之利”¹²明代南旺分水枢纽工程，围绕“引”“蓄”“分”“排”四大重要环节，成功地解决了会通河“水源”难题。使京杭大运河成为明

10 山东省文物考古研究院：《考古年报》，2019。

枢纽工程及龙王庙古建筑群调查与发掘报告》，北京：文物出版社，2011 年。

11 山东省文物考古研究所、中国文化遗产研究院、济宁市文物局、汶上县文物局：《汶上南旺——京杭大运河南旺分水

12 《元名臣事略》卷二，《文渊阁四库全书》。

清两代四百余年南北唯一的水路大动脉，将北京这个国家政治中心和江浙南方经济中心连接起来，维护了国家稳定和经济繁荣。

南旺分水龙王庙建筑群位于汶上县南旺镇运河西岸，迎面对着汶运交汇口。据考始建于明洪武初年，经明、清两代不断的增建和维修，形成东、中、西三路，庙祠楼亭达 15 座之多的建筑群。此建筑群占地南北 220、东西 255，面积 56100 平方米，建筑物面积为 9300 平方米。

2002 年 12 月 27 日，南水北调东线工程正式开工。南水北调工程东线基本上借用京杭大运河旧道，根据调水量需要适当加宽、加深，同时增加必要的抽水站、蓄水库等设施，实施南水北调。从 2004 年开始，山东省文物考古研究院对南水北调东线工程沿线运河文化遗产进行了考古调查和勘探。济宁分水枢纽调查采（征）集与运河相关的遗物 20 件。其中，陶瓷器 14 件，铜钱 1 枚，铜扣 1 件，木桩 4 件。图十七，1-4 为考古调查发现的龙泉窑系瓷器。



图十七，1 元代青瓷碗（河采）
残，灰青色，圆唇，敞口，折沿，弧壁，高圈足。



图十七，2 元代青瓷碗（河采）
残，厚胎灰白，敞口，圆唇，弧腹，近平底，高圈足



图十七，3 元代青瓷碗（河采）
残破，青釉色，圆唇，敞口，折沿，弧壁，高圈足。



图十七，4 元代青瓷碗（河采）
残，后胎灰白，敞口，圆唇，弧腹，近平底，高圈足。

（三）内陆遗址或墓葬

1. 广饶县实验一小傅家路校区墓地考古发掘（元）¹³

广饶县实验一小新校区墓地位于广饶县政府西南 2 公里，傅家路以北，月河路以西的区域，为原广饶县十村居民住宅基地。北距小清河约 14 千米，东距淄河 5 千米。2021 年 3 月，山东省水下考古研究中心在配合广饶县实验一小墓地发掘过程中，清理元代墓葬 11 座。出土 40 余件元代瓷器，瓷器以淄博窑产为主，其中 M8 出土有 1 件元代龙泉窑高足碗（图十八，2）。

13 实物现存山东省水下考古研究中心。



图十八, 1 M8 出土遗物



图十八, 2 元代龙泉窑青釉高足碗 (M8:11)

2. 其他遗址或墓葬发现的南方瓷器¹⁴

(1) 景德镇窑系青白瓷 (图十九, 1-11)



图十九, 1 宋代青白釉碗
(高 5.5、口径 11.7、足径 3.7 厘米)
敞口, 深斜壁, 高圈足, 施青白釉, 圈足底部露胎。
1986 年山东淄博市博山区出土, 现藏淄博市博物馆。



图十九, 2 宋代青白釉盖托
通高 4, 口径 7.8, 足径 3 厘米; 托口径 10.4、足径 4.1 厘米
盖直口, 曲腹, 小平底。托侈口外卷, 浅腹, 圈足较高, 圈足底部露胎, 施青白釉。
1986 年山东淄博市博山区出土, 现藏淄博市博物馆。

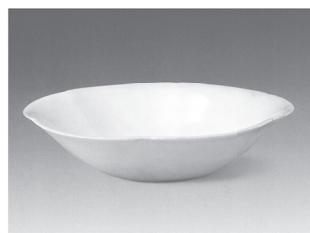

图十九, 3 宋代青白釉盘
(高 2.8、口径 10.1、底径 2.9 厘米)
花式口, 浅腹, 平底, 胎质细腻, 釉色白中略微泛青, 有支烧痕。
1986 年山东淄博市博山区出土, 现藏淄博市博物馆。

14 张柏:《中国出土瓷器全集》山东卷, 北京: 科学出版社, 2008 年。



图十九, 4 宋代青白釉熏炉 (通高 13.2、口径 8.8、足径 8.8 厘米)
 炉作圆球形, 以字母口相扣合, 下承竹节状高圈足。盖面隆起, 饰镂空网状纹, 施青白釉。
 1971 年山东省淄博市博山区出土, 现藏淄博中国陶瓷馆

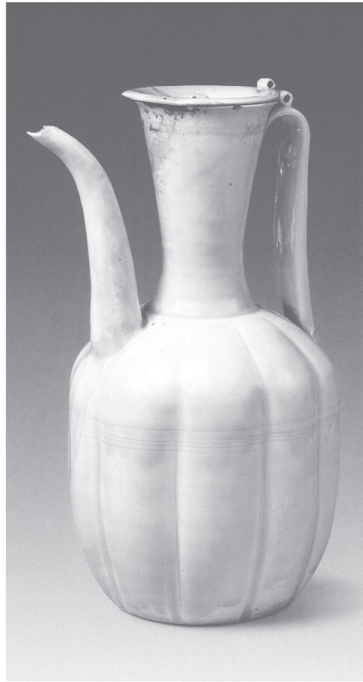

图十九, 5 宋代青白釉执壶 (通告 24.9、口径 8.6、底径 8.60)
 凹盘形盖, 细长颈, 瓜棱腹, 扁柄, 曲流细长, 通体施青白釉。
 1982 年山东省淄博市博山城区出土, 现藏淄博市博物馆。



图十九, 6 宋代白釉香薰 (通高 7.8、口径 7.2、足径 5.9 厘米)
 形似盖豆、直口、尖唇、炉盘较深、高圈足。字母口盖, 盖为半圆形, 内外壁施白釉。
 1998 年山东省济南市七家村墓地出土, 现藏济南市考古研究所。



图十九, 7 宋代青白釉划花碗 (高 5.2、口径 14.4、足径 3.4 厘米)
敞口、斗笠形, 小足, 胎体细腻轻薄, 内外施青白釉, 碗内壁刻划花卉纹。
1987 年山东省泰安市东平县水河乡高沟村宋墓出土, 现藏于山东省博物馆。



图十九, 8 宋代青白釉花口盂 (高 8、口径 8.5、足径 5 厘米)
花瓣形口, 束颈, 圆腹, 圈足, 通体施青白釉。
2001 年山东省邹城市北宿镇金鼎锅厂宿舍基建工地宋墓出土, 现藏于邹城市博物馆。



图十九, 9 宋代青白釉盒 (通高 5、口径 8.3、底径 5.5 厘米)
盒呈仰覆莲瓣形, 盖与盒身以字母口相扣合, 盖面鼓, 盖身折腹, 平底, 通体施青白釉。
1973 年山东省济宁市铁塔出土, 现藏于济宁市博物馆。



图十九, 10 宋代青白釉狮形盖熏炉 (通高 20 厘米)
 炉盖作蹲狮状, 腹空与嘴相通, 盖底圆形字母口与炉身相扣合, 炉身呈杯状, 直口, 平折沿, 圆唇深腹, 圈足上卷, 上有三道花形凸棱。
 1996 年山东省新泰市禹村镇大生寺塔地宫出土, 现藏于新泰市博物馆。



图十九, 11 元代青白釉菩萨坐像 (高 19.4 厘米)
 头戴冠, 宝缙垂于两肩, 颈饰瓔珞垂于胸前, 肩披飘带, 身穿半宽袖长衣, 袒胸露腹, 左臂下垂, 手带贯珠钏, 右臂置于右腿前, 小臂残缺, 半跏趺坐于座上, 左膝前塑一跪拜弟子, 右足外侧立一鸟, 左手外侧立一物, 因已残断不详何物。胎质细白, 通体施青白釉。
 1978 年山东省茌平县肖王庄窖藏出土, 现藏于茌平县文物管理所

(2) 龙泉窑系瓷器 (图二十, 1-5)



图二十, 1 宋代青釉碗 (高 5.1、口径 11.5、足径 4.2 厘米)
敞口, 圆唇, 深腹, 矮圈足, 通体施青釉。
1972 年山东省济南市历下区出土, 现藏济南市博物馆。



图二十, 2 宋代青釉碗 (高 5.4、口径 11、足径 3.6 厘米)
尖唇, 侈口, 斜腹, 圈足, 周身施青釉。
1998 年山东省济南市七家村墓地出土, 现藏济南市考古研究所。



图二十, 3 元代青白釉高足杯 (高 8.5、口径 9.5、底径 3.8 厘米)
圆唇, 曲腹内收, 竹节状高足, 青釉泛黄。
1990 年山东省章丘市女郎山墓地出土, 现藏于山东省文物考古研究院。



图二十，4 元代青釉贴花双鱼纹盘（高 5.7、口径 22.6、底径 10.5 厘米）
敞口，折沿，平底，浅腹，圈足，梅子青釉，底心贴印背向小鱼一对，外底素胎有旋痕。
1982 年山东省淄博市博山区大街出土，现藏于淄博市博物馆。



图二十，5 元代青釉荷叶形盖罐（通高 31、口径 24.7、底径 15.7 厘米）
罐直口、短颈，丰肩，圆腹向内曲收，隐圈足。盖呈荷叶形，中部突起，顶部是一茎钮，通体釉色青绿。
1992 年山东省济宁市东门大街路南出土，现藏于济宁市博物馆。

二、初步认识

综合现有发掘资料，北宋时期山东地区南方瓷器多分布于山东沿海地区，尤其是重要港口及周边地区，广大的运河沿线及内陆地区相对较少，其原因有二：一是北宋时期北方的耀州窑、磁州窑等民窑繁荣，而同时期的南方窑场相比之下则逊色许多，其产品除景德镇窑影青瓷外，南方窑口暂时无法与之竞争；二是北宋时期，黄河泛滥、决口频繁，造成运河时常淤塞，相关物资政府不得不倚重海洋运输。金与南宋长期军事对峙，此时山东归于金政府治下，处于宋金对峙前线，一定程度上造成了南北方尤其是陆路的交流藩篱。此时期，运河淤塞严重，双方互相敌视，缺乏物资南北运输交流的动力，双方物资交流多依赖少量的海上交通（或走私），这也是南方瓷器仅在山东沿海港口少量发现的重要原因。

元代山东地区南方瓷器分布范围和出土数量较之宋金时期有了较大发展，不仅在山东沿海、运河沿

线有较多分布，而且在靠近内陆地区也有分布。其原因有三：一是元政府极度依赖南方粮食等物资，统一中国后，元政府积极组织开凿、疏浚运河，使大运河南北贯通，客观上促进了南北方的物资交流；二是为方便南粮北运，元政府组织人员试行海道，先后开辟三条航道，也有力促进了海运的发展；三是北方经过宋金长期战乱，北方窑口大量被破坏而不断衰落，随之大量经验丰富的窑工南下避乱，有力促进了南方制瓷业发展，自南宋起，随着中国经济中心南移，南方的景德镇、龙泉窑等均发展繁荣起来，加之统一的元政权客观上消除了南北双方交流的政治、军事藩篱，大量物美价廉的南方瓷器开始通过运河、海运涌入山东地区。

水下考古是考古学的分支，是田野考古向水域的延伸，是学科和社会发展的必然要求。随着水下考古工作不断开展，相信山东地区南方瓷器还将会不断被发现，水下考古将会为山东古代南北方交通与贸易、“海上丝绸之路”及东北亚地区中外交流等研究课题的研究提供重要的新的实物资料，并为相关研究发挥其独特作用。